

## HALL-SONDEN FÜR FH 54, FH 55

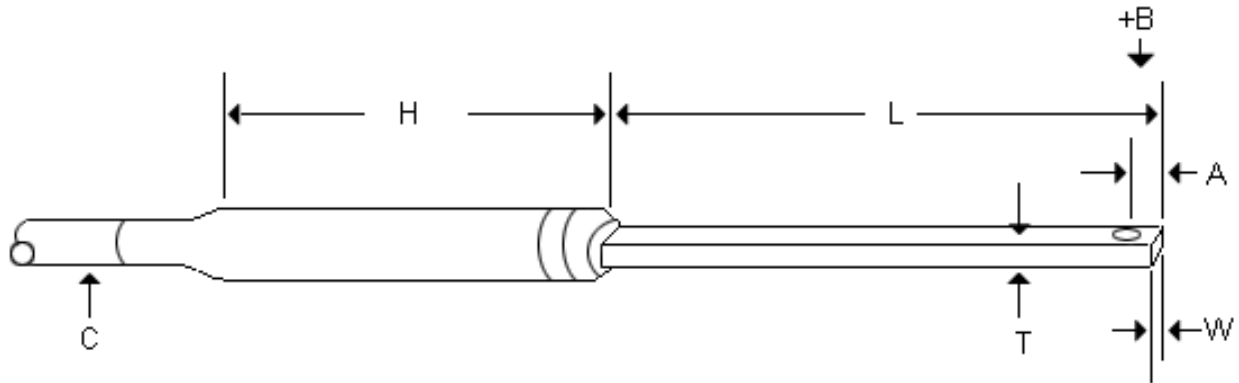

### TRANSVERSALSONDEN FÜR FH 54, FH 55

- **TRANSVERSALSONDEN FÜR FH 54, FH 55**

Modell	HS-TGB5-104005	HS-TGB5-104010	HS-TGB5-104020	HS-TND5-0513026
W	4,0 mm max.	4,0 mm max.	4,0 mm max.	1,3 mm nom.
T (max.)	1,0 mm	1,0 mm	1,0 mm	0,51 mm
L (nom.)	55 mm	100 mm	200 mm	26 mm
A (nom.)	2 mm ± 0,1 mm	2 mm ± 0,1 mm	2 mm ± 0,1 mm	1 mm ± 0,1 mm
H (nom.)	70 mm	70 mm	70 mm	37 mm
Kabellänge C	1,5 m	1,5 m	1,5 m	1 m
Stabmaterial	Glasfaser-Kunststoff			Kapton
Aktive Fläche, nomineller Durchmesser	0,4 mm	0,4 mm	0,4 mm	0,64 mm
Messbereiche, Vollausschlag	3 mT bis 3 T			
Korrigierte Genauigkeit [% vom Messwert, DC]	0,25 % bis 3 T	0,25 % bis 3 T	0,25 % bis 3 T	0,5 % bis 1,5 T
Temperaturkoeffizient der Empfindlichkeit (maximal) [% / °C]	± 0,02 (T)	± 0,02 (T)	± 0,02 (T)	-0,1

(T): Sonde mit Sensor zur Temperaturkorrektur  
Betriebstemperaturbereich 0 °C bis 75 °C.

Aufgrund kontinuierlicher Produktverbesserungen können sich die Spezifikationen ohne Mitteilung ändern.

● **AXIALSONDEN FÜR FH 54, FH 55**

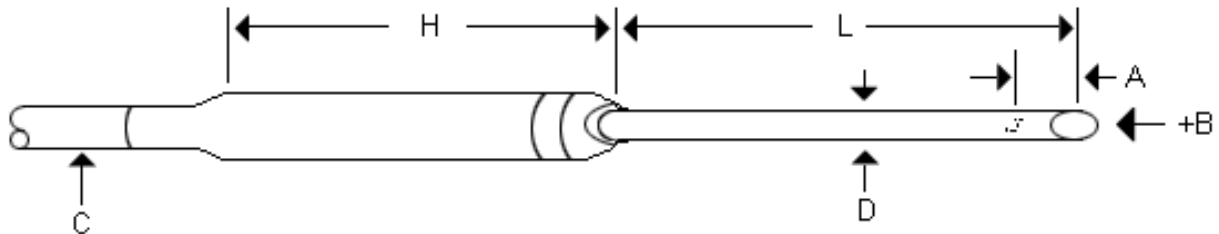

**AXIALSONDEN FÜR FH 54, FH 55**

Modell	HS-AGB5-4805	HS-AGB5-4820
D [mm] (nom.)	4,8 mm	4,8 mm
L [mm] (nom.)	55 mm	200 mm
A [mm] (nom.)	0,27 mm ± 0,10 mm	0,27 mm ± 0,10 mm
H [mm] (nom.)	70 mm	70 m
Kabellänge C	1,5 m	1,5 m
Stabmaterial	Glasfaser-Kunststoff	
Aktive Fläche, nomineller Durchmesser	0,4 mm	0,4 mm
Messbereiche, Vollausschlag	3 mT bis 3 T	
Korrigierte Genauigkeit [% vom Messwert, DC]	0,25 % bis 3 T	0,25 % bis 3 T
Temperaturkoeffizient der Empfindlichkeit (maximal) [% / °C]	± 0,02 (T)	± 0,02 (T)

(T): Sonde mit Sensor zur Temperaturkorrektur  
Betriebstemperaturbereich 0 °C bis 75 °C.

Aufgrund kontinuierlicher Produktverbesserungen können sich die Spezifikationen ohne Mitteilung ändern.

**MAGNET-PHYSIK Dr. Steingroever GmbH**

Emil-Hoffmann-Straße 3, D-50996 Köln  
Telefon: +49 / (0)2236 / 3919-0 • Fax: +49 / (0)2236 / 3919-19  
e-mail: info@magnet-physik.de  
Website: www.magnet-physik.de

**MAGNET-PHYSICS Inc.**

9001 Technology Drive Suite C-2, Fishers, IN 46038, USA  
Telefon: +1 317 577 8700 • Fax: +1 317 578 2510  
e-mail: info@magnet-physics.com  
Website: www.magnet-physics.com